

2种使用方式!

体操服包的制作方法

1



材料

印花布	35cm × 76cm
素布	74cm × 68cm
口袋布	14.5cm × 17cm
绳子	8mm宽 280cm 1根
提手带	2cm宽 80cm 1条

成品尺寸 高:37cm, 宽:30cm

难易度★★★★☆(标准时间:约2小时)

裁剪图

☆ —— 裁剪线
☆ —— 完成线

☆ 合印
☆ 口袋位置
☆ 中心线

※默认缝份为1.0cm。
※裁剪图包含了缝份。

表布

35cm × 76cm 包身2片(31.5cm × 33cm) / 包袷2片(6cm × 6cm)

包袷布

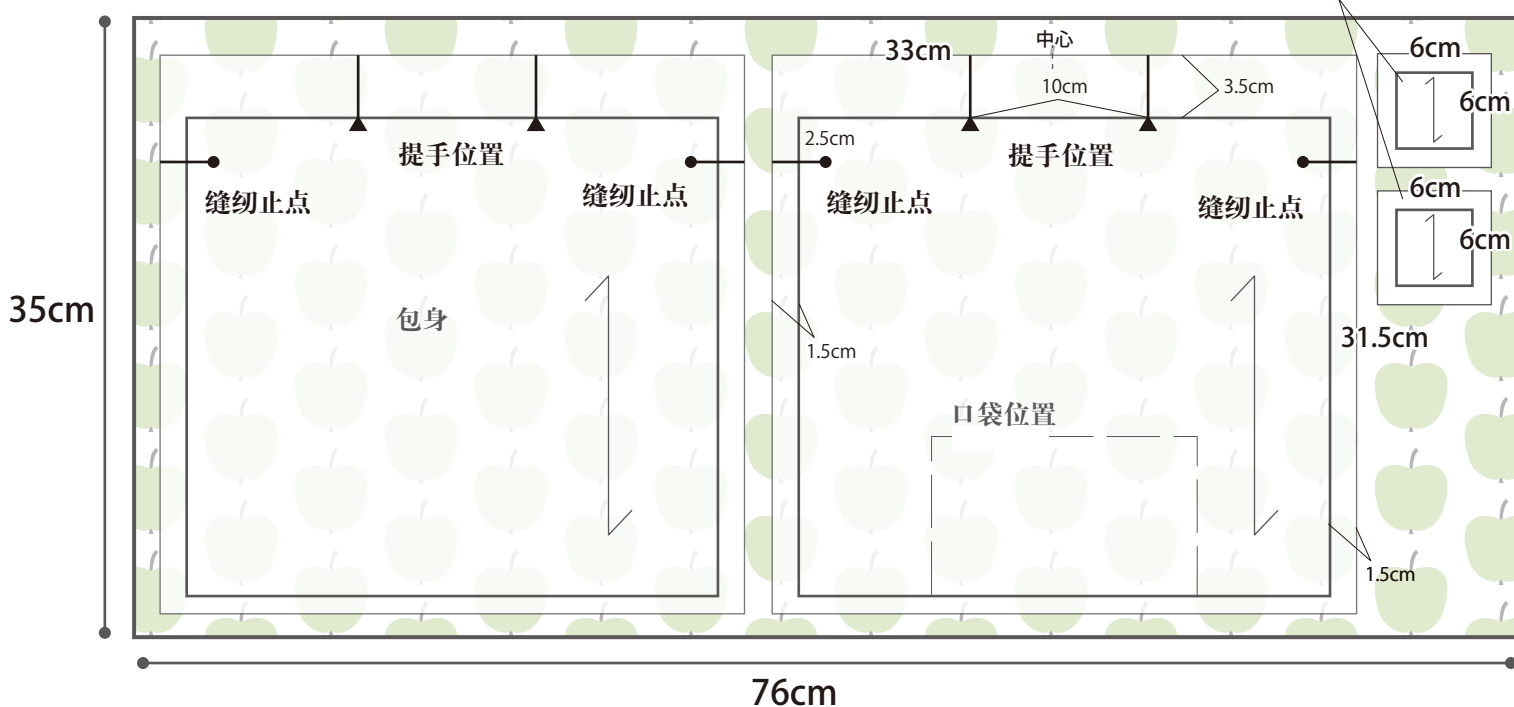

裁剪图

素布 74cm×68cm 里布1片 (72cm×32cm) / 配色布1片 (22cm×33cm)

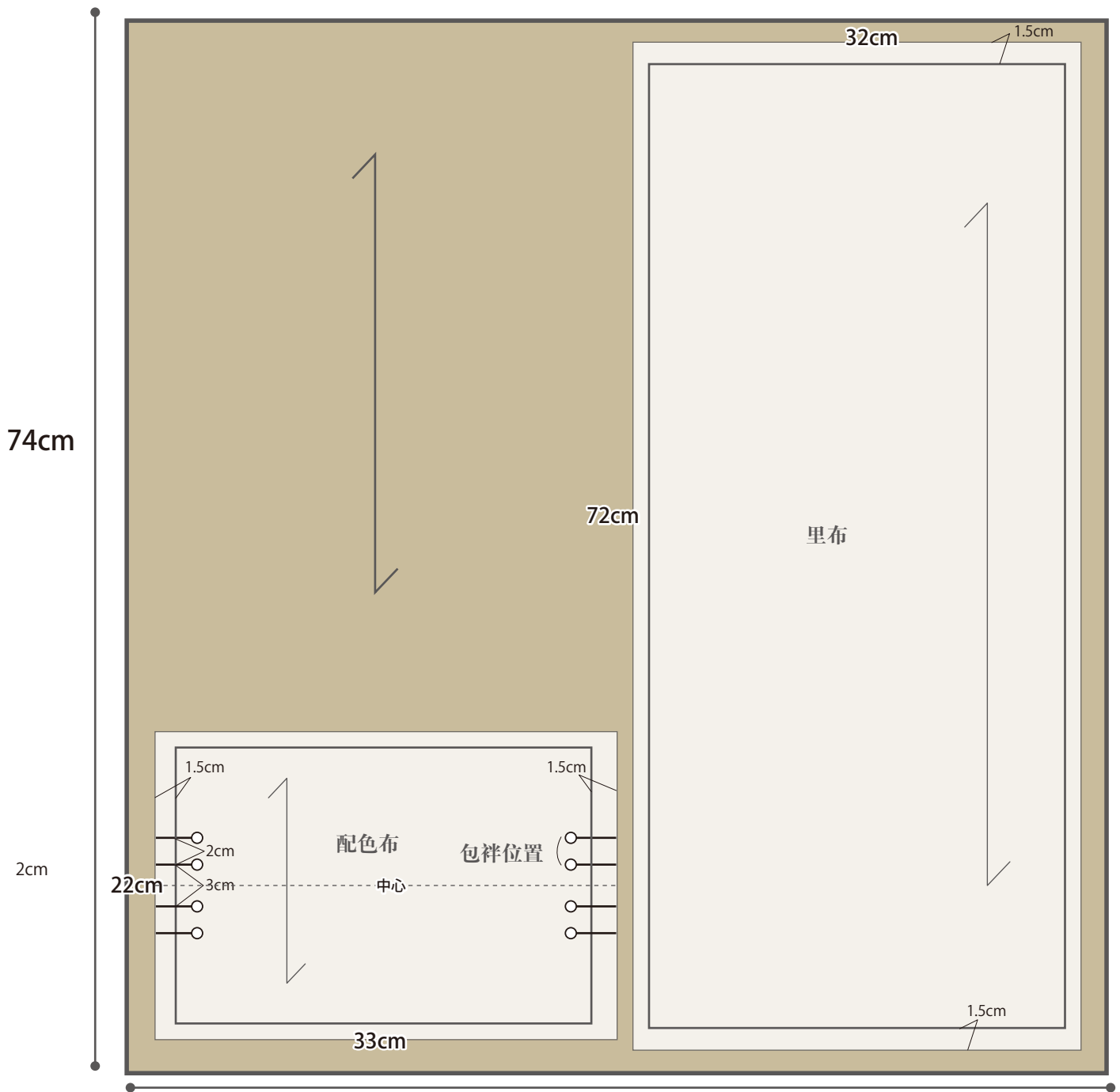

口袋布 68cm
口袋布 14.5cm×17cm 1枚

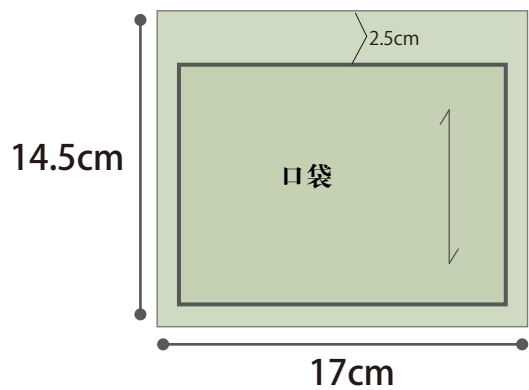

制作方法

*步骤1

制作口袋。

①在口袋的两侧和底部进行锁边。

②口袋的两侧和底部折好后，袋口折双折，并在折边0.2cm处压线。

要点

• 开始和结束处，用回针进行加固。

③制作穿绳用的袷。

将布袷向内各折1cm，在边缘处压线把它对折，用缝纫机将其固定。（做两个）

要点

• 开始和结束处，用回针进行加固。

*步骤2

制作包面的表面。

①把印花布和素布缝合在一起。请在素布的上下分别于印花布缝合。

要点

• 开始和结束处，用回针进行加固。

要点

• 开始和结束处，用回针进行加固。

②将缝份导向素布一侧，并在交接处0.3cm进行压线。如图在两侧进行锁边。

③包面上把口袋布缝合三边。

要点

• 开始和结束处，用回针进行加固。

图①



图②

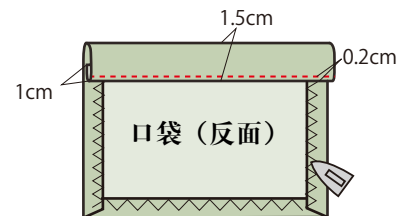

图③

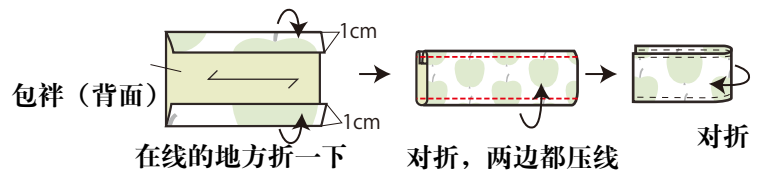

图①

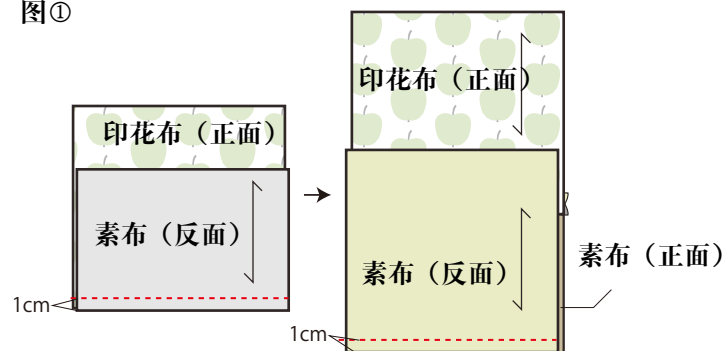

图②

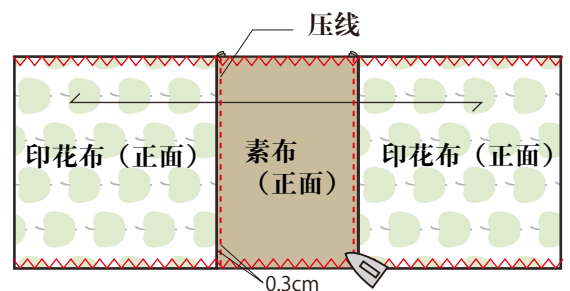

图③

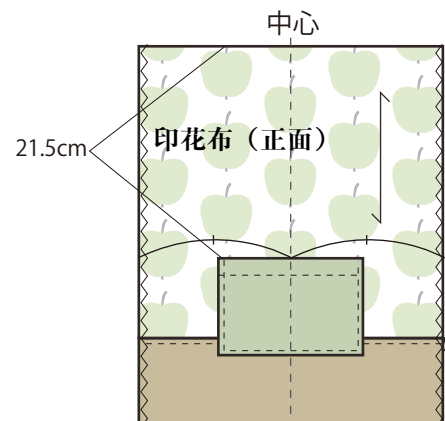

④将包面正面相对并对折，把“步骤1的③”中做的穿绳用的包袢，夹在底部1.5cm的位置，两边缝到止缝点。

要点

- 开始和结束处，用回针进行加固。

步骤3

缝里布，和包身缝合。

①将里布正面相对并对折，在两端开口处预留1.5cm后再缝两边。

要点

- 开始和结束处，用回针进行加固。

②将包身布放在下，里布叠在上面，两侧从底部开始缝合3cm进行固定。

③将包身布（背面朝外）外套上里布（正面朝外），将包身和里布重叠，同时将穿绳口处的缝纫用缝纫线加以固定。

要点

- 开始和结束处，用回针进行加固。

④把包口折双折，用1.5cm的布用胶带固定提手，用缝纫机缝一圈。

要点

- 开始和结束处，用回针进行加固。

⑤将提手折回，用缝纫机在0.2cm的位置固定。（4处）

要点

- 开始和结束处，用回针进行加固。

⑥返回正面，将切成一半(140cm)的绳子，通过开口和包袢即完成。

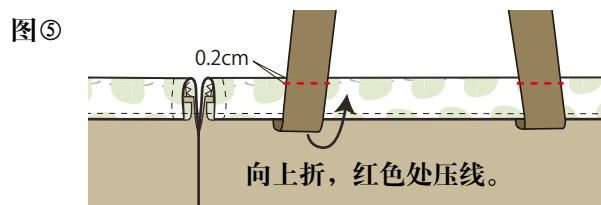
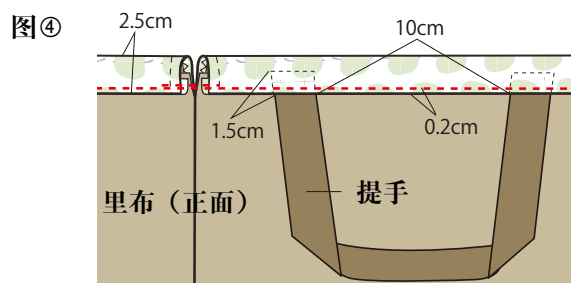
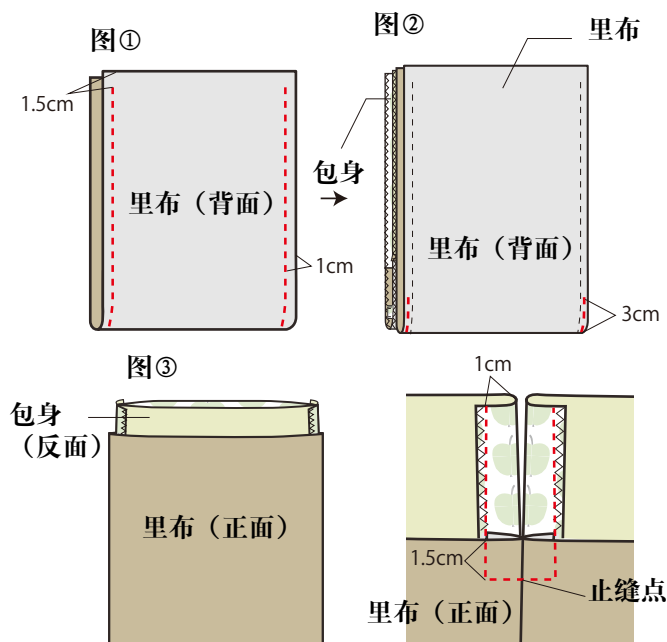
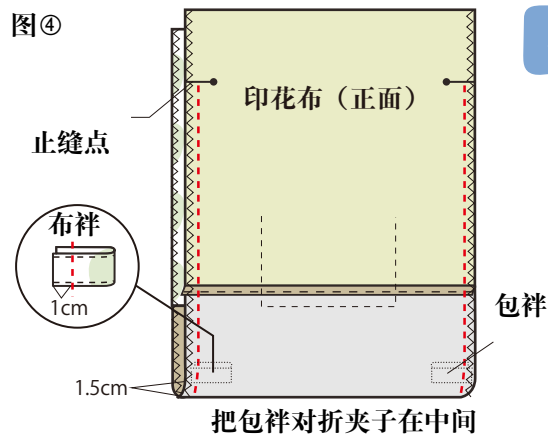

★ 完成啦!!

***另一个例子**

可以装饰缎带部件，也可以替换。

试着根据自己的喜好做个原创的体操服包吧！

在基本的形状中夹入蝴蝶结的部分，适合可爱的女孩子使用！



正面

背面

※口袋和环也请根据喜好，表布，素布分开使用。

丝带设计的方法

①将缎带布缝在中间，1cm缝份，再翻回正面调整形状。

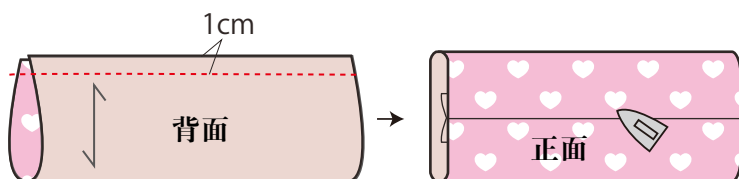

②把蝴蝶结布背面朝上，两端各折1cm，在0.3cm压线，对折后用1cm缝上，再返回正面调整形状，做蝴蝶结芯。

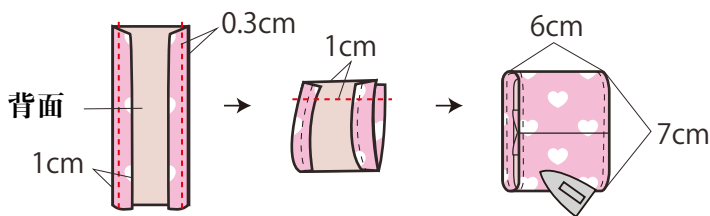

③①缎带布的中心放上带子，穿过缎带芯，在背面把缎带和缎带芯抽出几针固定好。

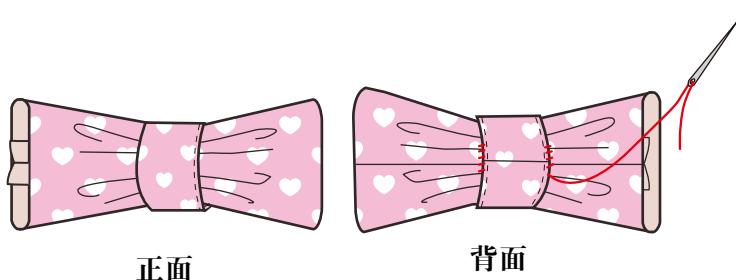

正面

背面

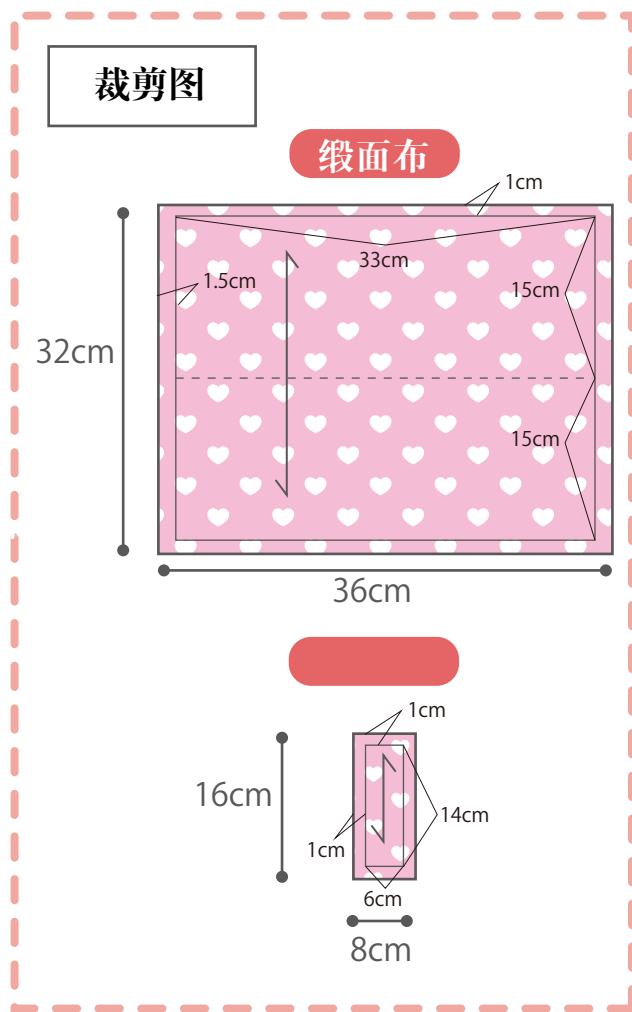

④基本的制作方法，“*步骤2④”缝的时候，从下面开始4cm的部分系上丝带夹住，缝在一起。这时，要注意丝带的方向。

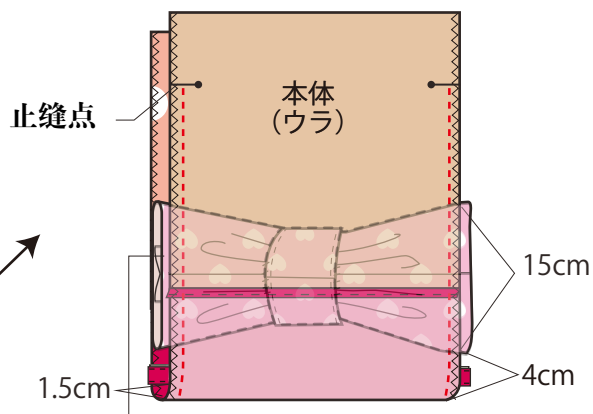

夹在缎带的衬朝正面的方向之后，按照基本的制作方法进行，完成！